

wright *flow*  
TECHNOLOGIES®

# Возможности использования

Chemical



Personal Care



Beverage



Food



Dairy



Bio-Pharma



# Полный цикл шоколадного производства – «от какао-боба до плитки шоколада»



# Шоколад – «от какао-боба до плитки шоколада» – Главное

Сбор урожая



Закваска



Просушивание



Жарка



Измельчение



Перемалывание



Приготовление раствора



Отливка в формах



# Шоколад - Технологический процесс - Насосы

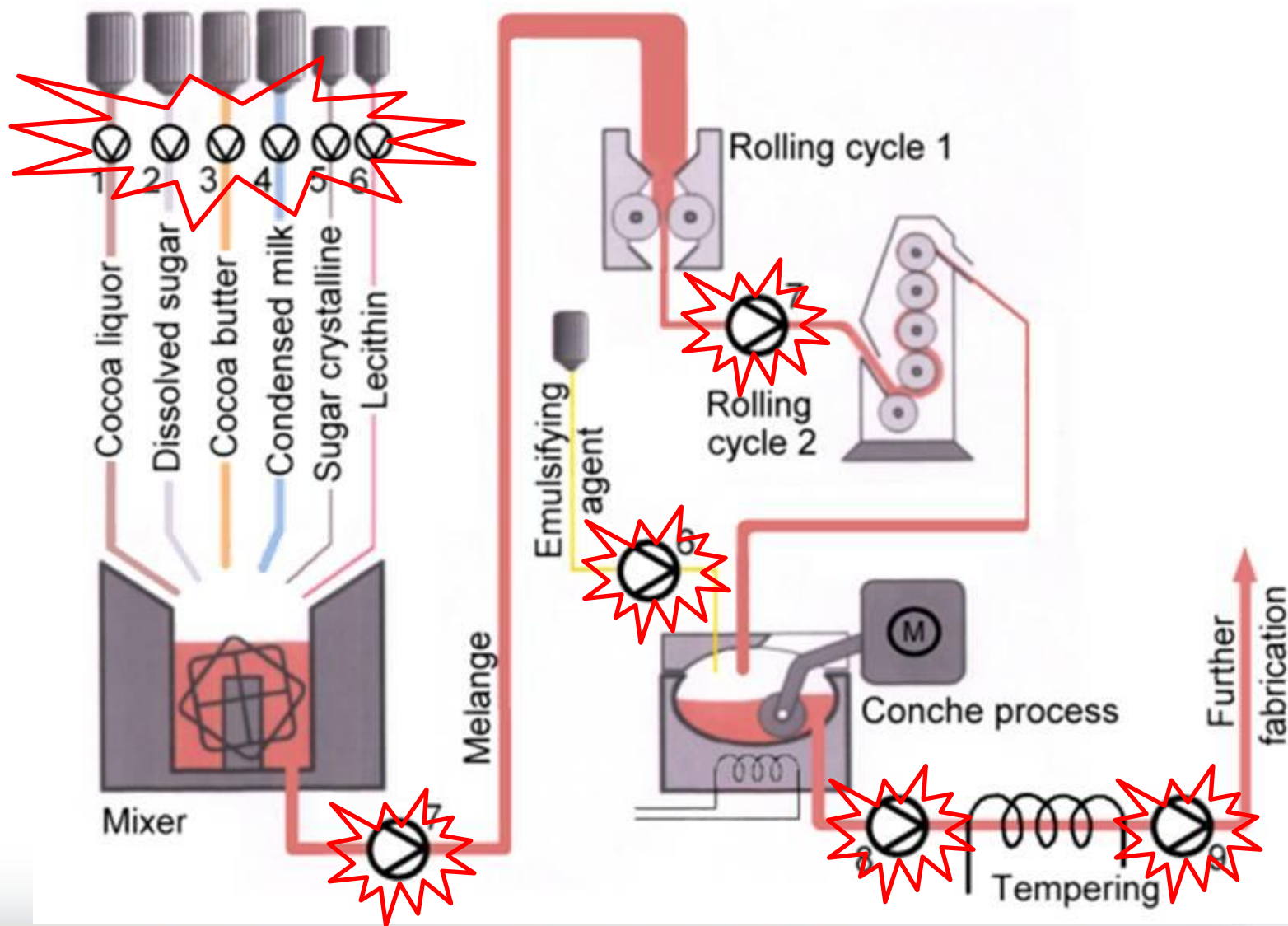

# Шоколад - Технологический процесс - Традиционный выбор насоса

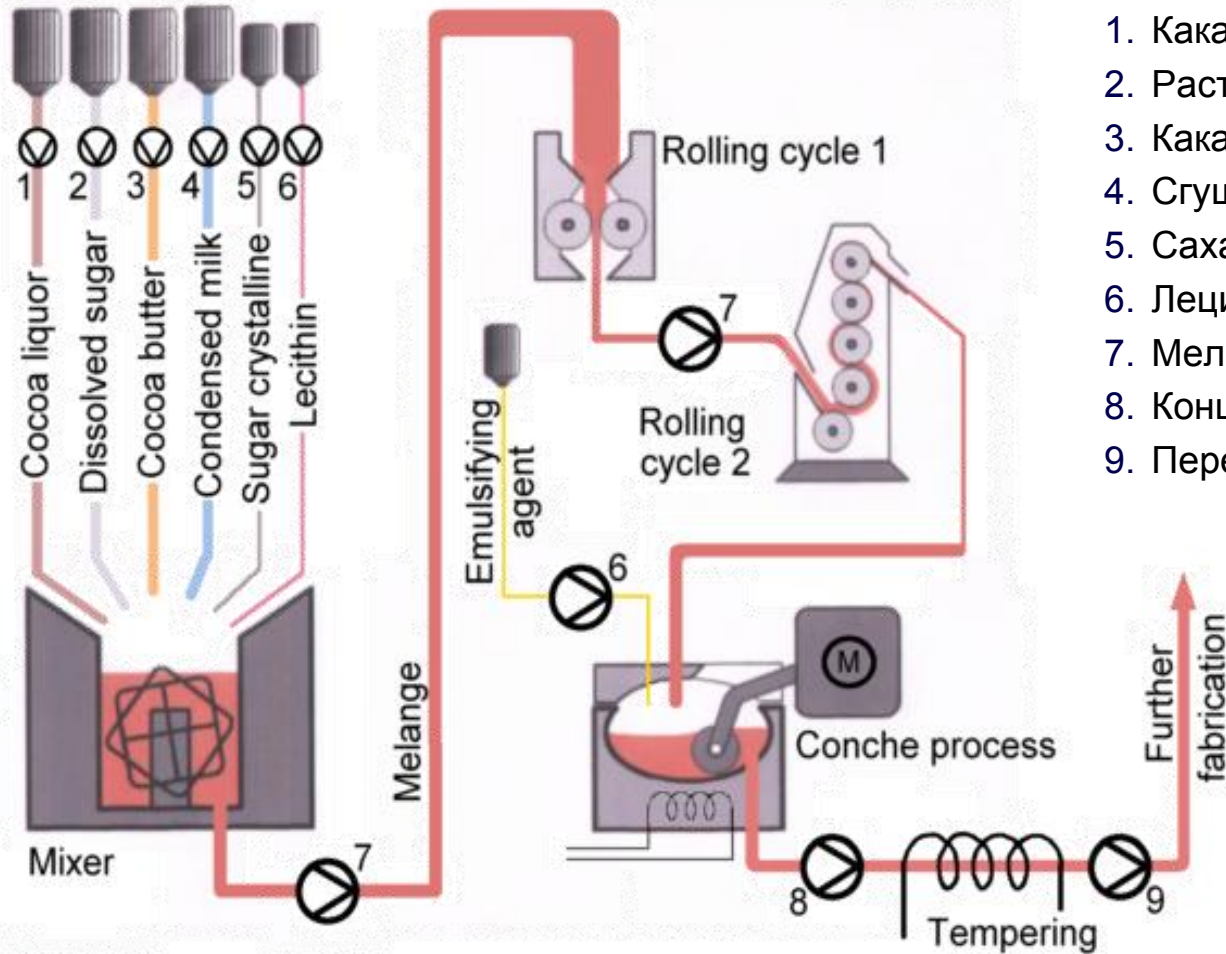

- |                       |           |
|-----------------------|-----------|
| 1. Какао тертое       | RLP / CPP |
| 2. Растворенный сахар | RLP / CPP |
| 3. Какао-масло        | RLP / CPP |
| 4. Сгущенное молоко   | RLP / CPP |
| 5. Сахар              | RLP / CPP |
| 6. Лецитин            | RLP / CPP |
| 7. Меланж             | RLP / CPP |
| 8. Конширование       | RLP / CPP |
| 9. Перемешивание      | RLP / CPP |

# Шоколад - Типичные характеристики насоса



- Насосы: (Лопастной) Rotary Lobe & CPP(Поршневой)
- Низкая скорость - обычно  $<100$  об / мин
- Увеличенные зазоры ротора
- Простые уплотнительные кольца или уплотнительный сальник
- Двойные механические уплотнения с промывкой под высоким давлением
- Роторная часть и передняя крышка с рубашкой обогрева

# Лопастной насос (RLP)

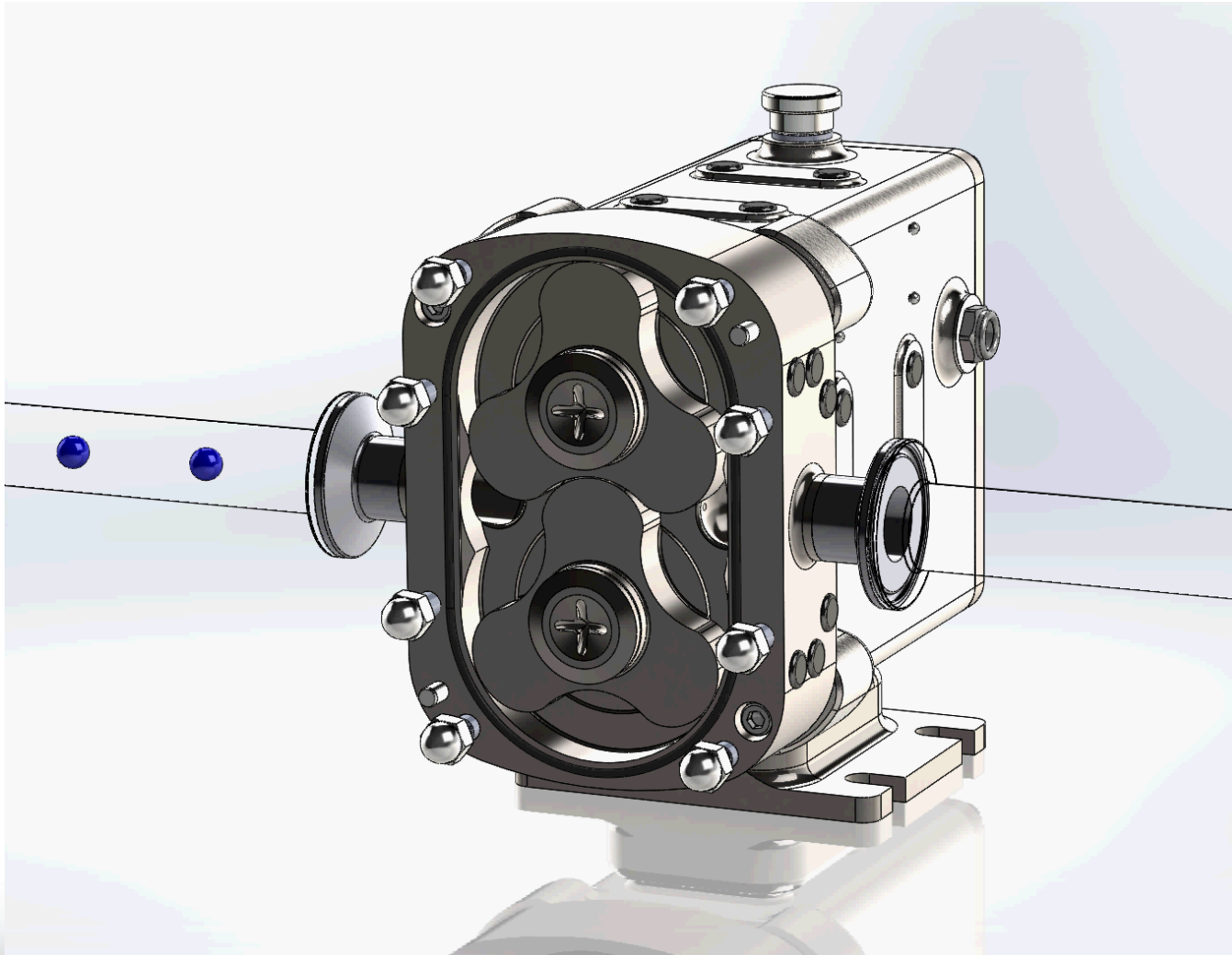



# Поршневой насос (СРР)

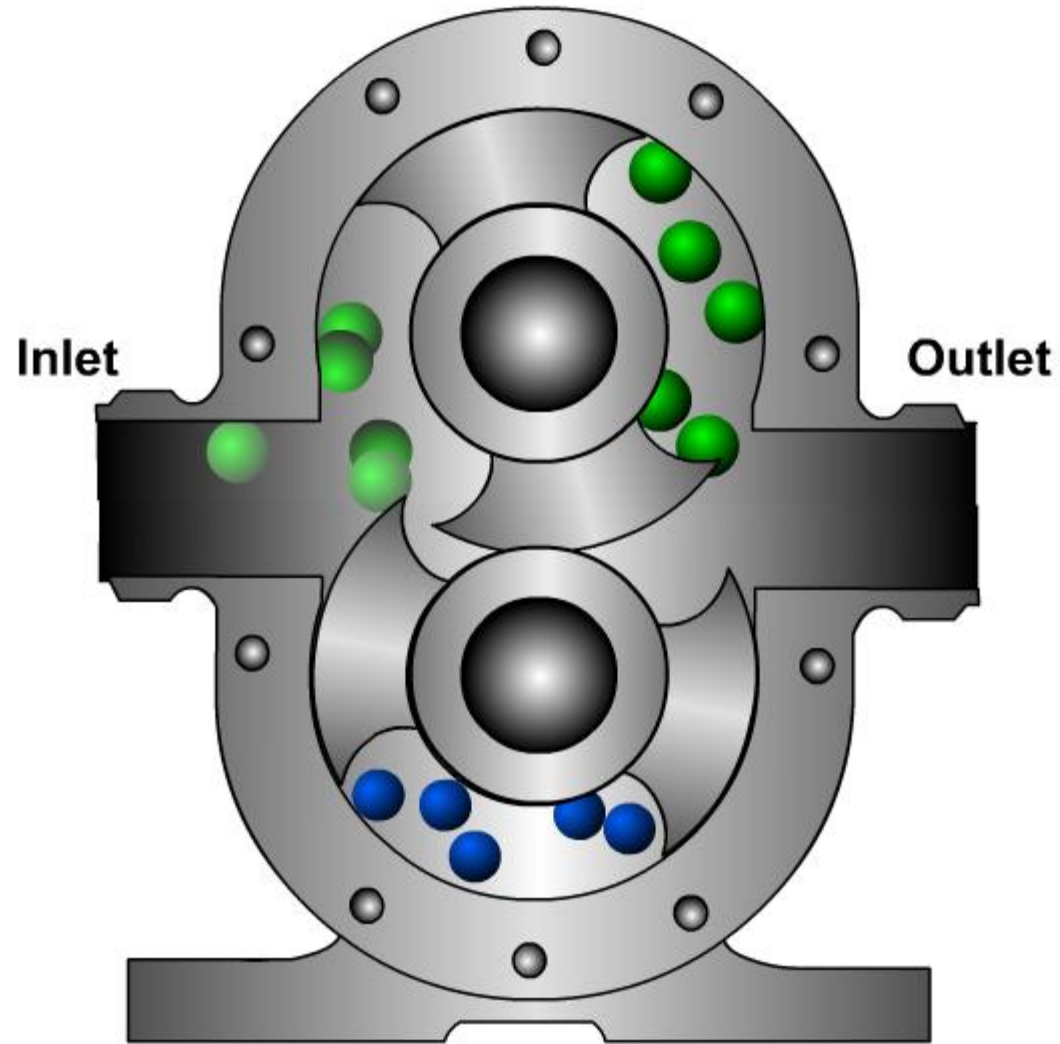

Низкая скорость - обычно  $<100$  об / мин

## Увеличенные зазоры ротора

8.1 Clearance Chart.

Fig 129

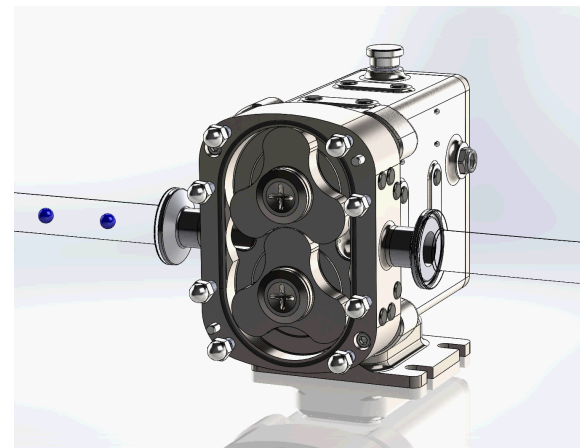
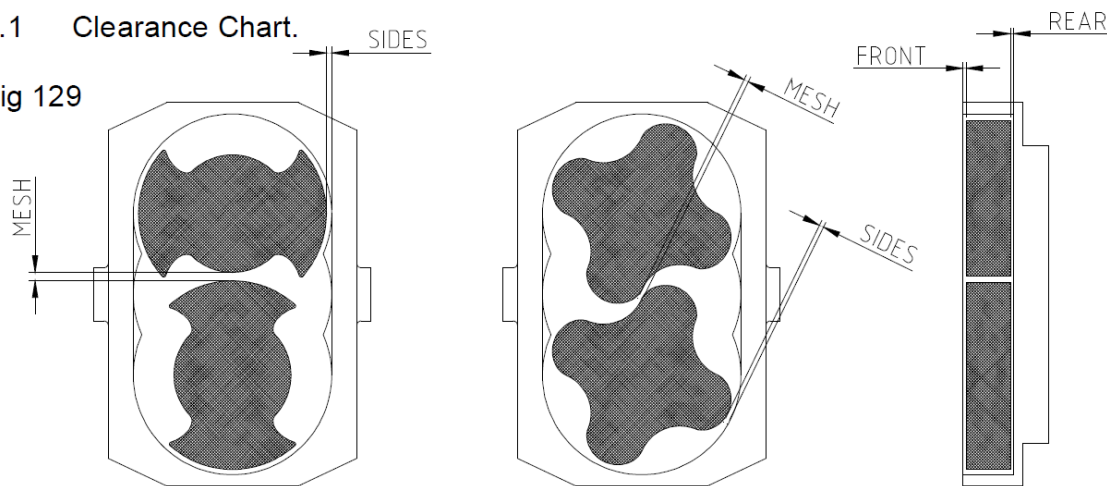

Низкая скорость перекачки насосов и увеличенные зазоры между роторами вызывают меньшее повреждение шоколада, и предотвращают «горение» или разделение жиров и твердых веществ.

## Уплотнения

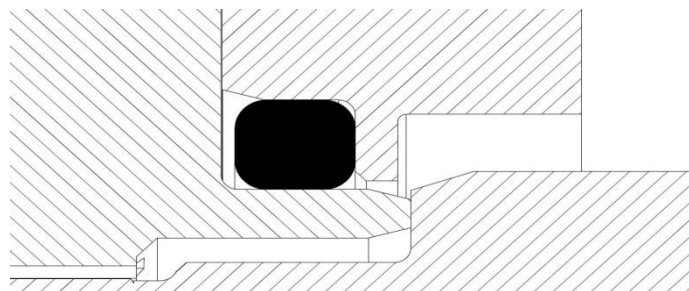

## Уплотнительный сальник

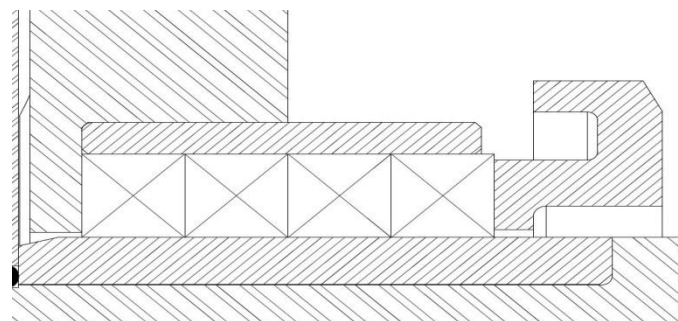

## Двойное механическое уплотнение

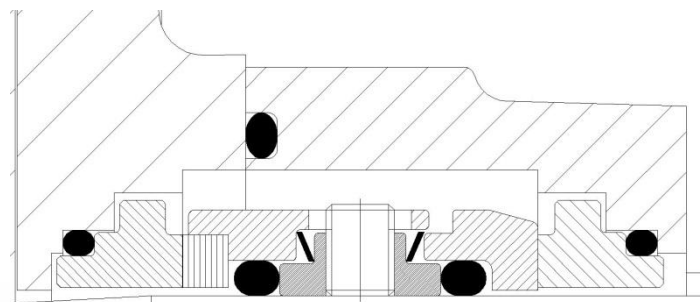

# Роторная часть и передняя крышка с рубашкой обогрева

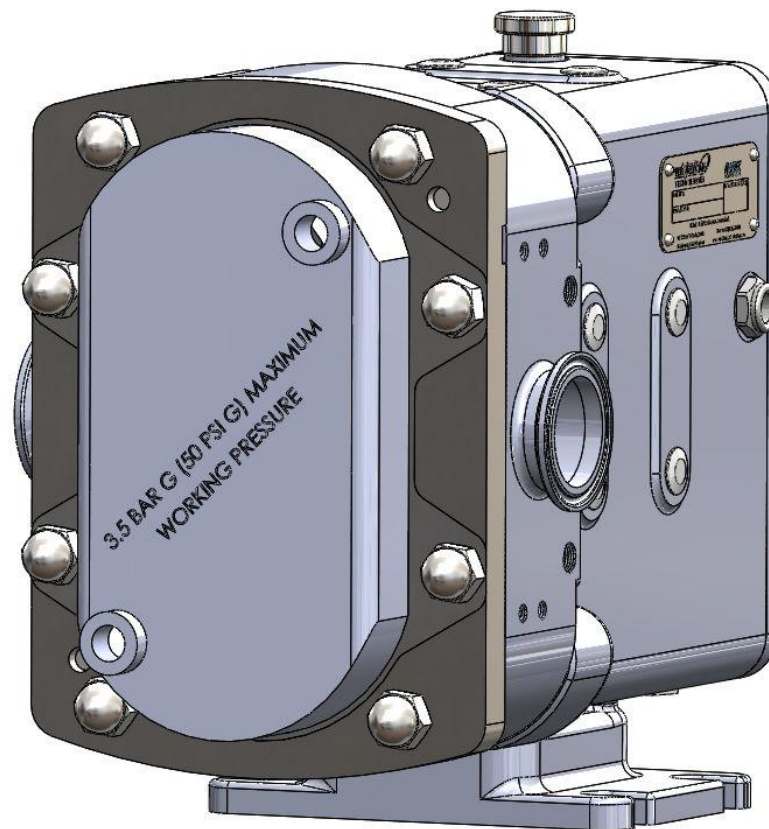

# Модели насосного оборудования Wright Flow Technologies для кондитерского направления

**TRA10SERIES**

**Revolution<sup>®</sup>**

**TRA20SERIES**

**SterilLobe**

**classic+**

**MultiPump**

# Компании использующие насосное оборудование Wright Flow Technologies



# Официальный дистрибьютор Wright Flow Technologies в РФ и странах ЕАС

**ООО «НЕСЛ»**

**[www.nonentrysystems.ru](http://www.nonentrysystems.ru)**

**офис: +7(499) 551 88 20**

**моб.: +7(916) 729 48 92**

**e-mail: [dg@nonentrysystems.ru](mailto:dg@nonentrysystems.ru)**